

MÉTALLERIE INDUSTRIELLE

**BAERT S.A.S.**

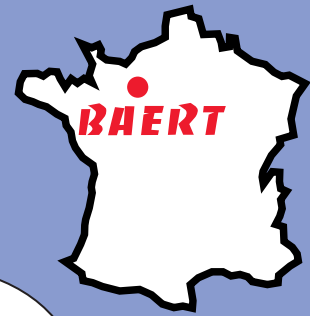

## PLATE-FORME HYDRAULIQUE DE DECHARGEMENT



Spécialement conçue pour le déchargement des camions multi-étages, la plate-forme de déchargement hydraulique est constituée de :

- 1 Structure métallique robuste U 120 / I 120 / I 80 / Tôle larmée 4/6.
- 1 Tapis caoutchouc antidérapant.
- 1 Ensemble de bavettes métalliques d'ajustement sur camion.
- 1 Ensemble de barrières périphériques en Polyéthylène.
- 1 Ensemble 2 portes 2 vantaux à l'entrée.
- 1 Ensemble 2 portes 2 vantaux à la sortie.
- 1 Ensemble "joutes latérales" de sécurité.
- 1 Ensemble de jonction avec le quai de réception.

- 1 Centrale hydraulique.
- 2 Vérins télescopiques sur tourillons.
- 2 Valves d'équilibrage.
- 1 Ensemble de commande électrique fixe.

**POIDS : 2450 Kgs**  
**LONGUEUR : 7,00 m**  
**LARGEUR : 2,60 m**  
**HAUTEUR : 1,20 m à 3,00 m**

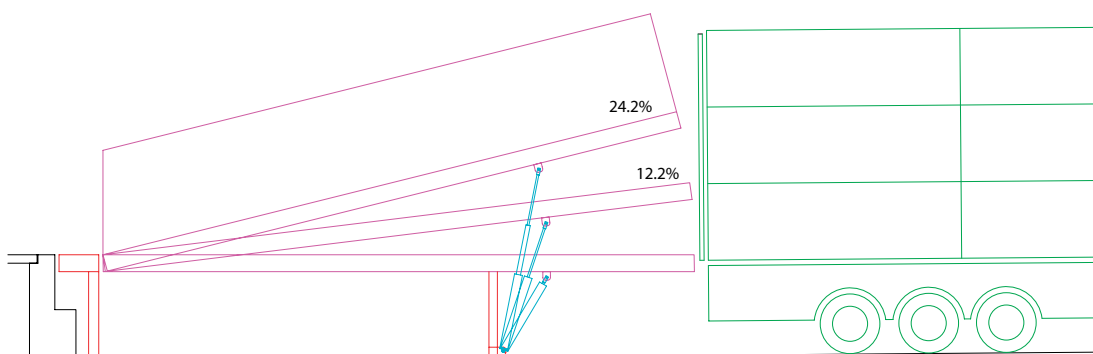

**AGRO-EQUIPEMENT  
SPECIALISE**

61400 MAUVES SUR HUISNE  
France

Tel +33 (0)2 33 83 83 44

Fax +33 (0)2 33 83 80 13

e-mail : info@baert.fr

Internet : <http://www.baert.fr>